



# НАБОР БАРБЕКЮ

ДЛЯ КОСТРОВОЙ ЧАШИ



ПАСПОРТ. ИНСТРУКЦИЯ ПО СБОРКЕ

## ОБЩИЕ СВЕДЕНИЯ

Набор предназначен для превращения костровой чаши в барбекю или мангал. Комплектуется решёткой-гриль из нержавеющей стали.

Набор может быть установлен на любые костровые чаши глубиной не менее 230 мм, которые имеют вертикальные плоские или цилиндрические стенки.

## КОМПЛЕКТАЦИЯ

поз.	наименование	кол.
1	Рамка	1
2	Стойка	1
3	Решётка	1
4	Кронштейн	1
5	Фиксатор	1
6	Болт М6*18	2
7	Шайба С6	2
8	Гайка М6	2

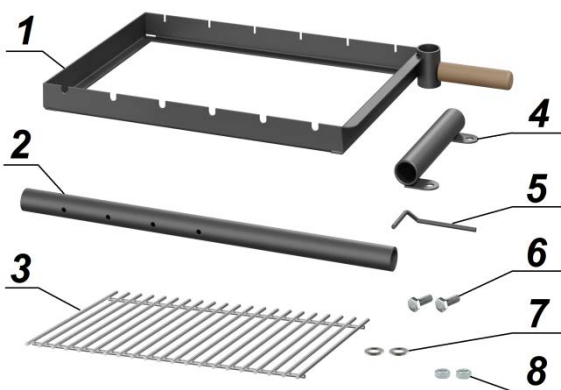

## ТЕХНИЧЕСКИЕ ХАРАКТЕРИСТИКИ

Размеры рабочей зоны (ДхШхВ), мм	550 × 310 × 35
Габариты в сборе (ДхШхВ), мм	550 × 300 × 485
Габариты в упаковке (ДхШхВ), мм	555 × 315 × 40
Материал	сталь конструкционная/нержавеющая
Покрытие	кремнийорганическая термостойкая краска
Масса изделия нетто / брутто, кг	3,6 / 4,0

Порядок сборки приведён на страницах 3-4.  
На схемах сборки крепёж условно показан в увеличенном виде.

## Шаг 1. Установка кронштейна на круглых чашах компании СТЭН (ГРЕЦИЯ, КЛЁН, МУСТАНГ и др.)

открутите гайку с одной ножки, на болт наденьте кронштейн, шайбу, закрутите гайку. В верхнее отверстие вставьте болт, закрепите аналогично.

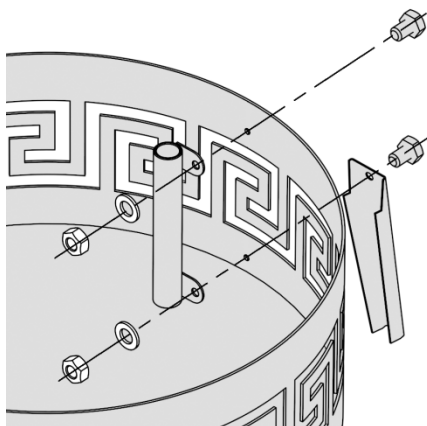

## Шаг 1-1. Установка кронштейна на чашах других компаний

На боковой стенке чаши просверлите два отверстия. Совместите кронштейн с отверстиями, закрепите болтами, шайбами и гайками.

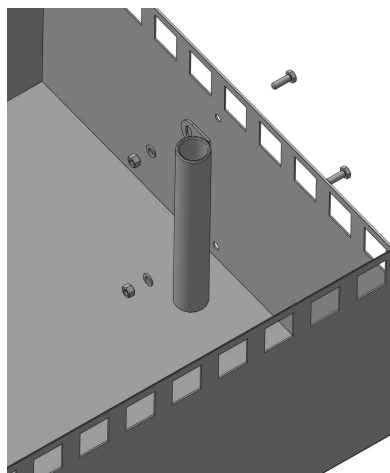
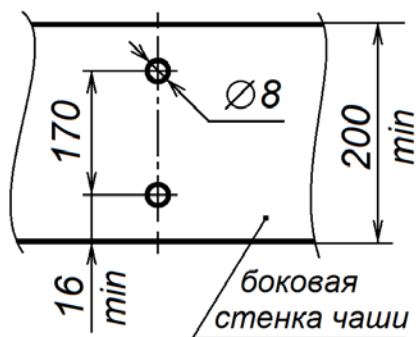

**Шаг 2.** Стойку вставьте в кронштейн.

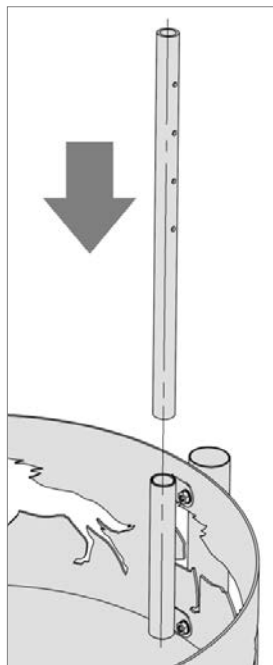

**Шаг 3.** На стойку наденьте рамку, закрепите её на нужном уровне фиксатором.

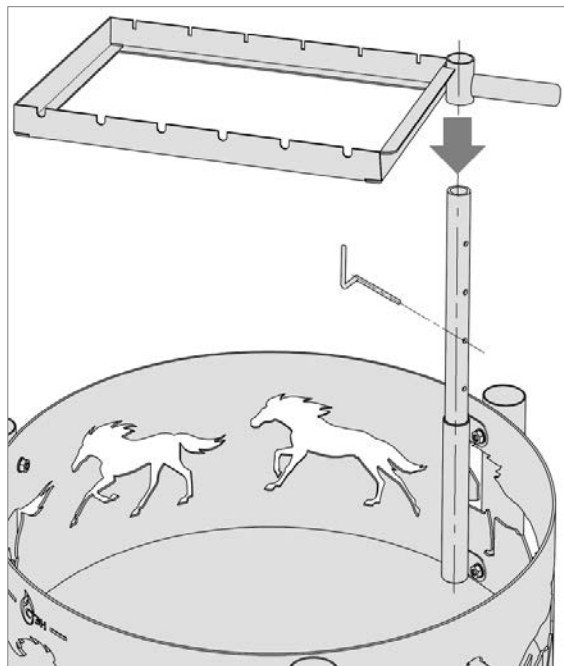

## **ГАРАНТИЙНЫЕ ОБЯЗАТЕЛЬСТВА**

Гарантийный срок – 1 год со дня продажи.

## **СВИДЕТЕЛЬСТВО О ПРИЕМКЕ**

Набор барбекю для костровой чаши, артикул 28.109.0.20, признан годным к эксплуатации.

Дата выпуска «\_\_\_» \_\_\_\_\_ 20\_\_ г.

Мастер ОТК \_\_\_\_

**Предприятие-изготовитель:** ООО «Сибтеплоэнергомаш»

тел./факс (383) 303-44-30

e-mail: ru@sten.ru

сайт: www.sten.ru

**Почтовый адрес:**

630532, Россия, Новосибирская обл., Новосибирский р-н, п. Сосновка, ул. Линейная, 12.